

三菱ノーヒューズ遮断器・漏電遮断器

MOLDED-CASE CIRCUIT-BREAKERS・EARTH-LEAKAGE CIRCUIT-BREAKERS

端子カバー取付要領書

ご使用の前に、この取付要領書を必ずお読みください。
Before using these accessories, please read this instruction.

TERMINAL COVER INSTALLATION MANUAL

製品 Product	形名 Type	適用機種 Applicable type		備考 Remarks
		N F B	N V	
TCS-05SV4 BTC-05SV4	NF63-SV,NF63-HV DSN63-SV		—	2極用端子カバーを 4個使用します。 (形名表示 末尾：SV2)
TCS-1SV4 BTC-1SV4	NF125-SV,NF125-HV,NF125-UV NF125-CXV,NF125-SXV NF125-ZSV DSN125-SV		NV125-SV,NV125-HV	Use 4 pieces of terminal cover for 2-pole.
TTC-2SV4	NF125-SEV,NF125-LEV,NF125-HEV,NF125-ZEV NF125-SGV,NF125-LGV,NF125-HGV NF125-LXV,NF125-HXV NF160-SGV,NF160-LGV,NF160-HGV NF160-SXV,NF160-LXV,NF160-HXV NF250-SV,NF250-HV,NF250-SEV,NF250-LEV NF250-HEV,NF250-UV,NF250-ZSV NF250-SEVM,NF250-HEVM,NF250-SEVMB NF250-HEVMB,NF250-SGV,NF250-LGV,NF250-HGV NF250-CXV,NF250-SXV,NF250-LXV,NF250-HXV DSN125-SGV,DSN160-SGV,DSN250-SV,DSN250-SGV		NV125-SEV,NV125-HEV NV250-SV,NV250-HV	3極用端子カバー(加工品)を 4個使用します。 (形名表示 末尾：SV3) Use 4 pieces of terminal cover for 3-pole. (processed goods)

取付要領 INSTRUCTION

1. 取付け MOUNTING

遮断器本体の相間の溝に端子カバーを挿入し、端子カバーのU字状突起を遮断器本体の穴にはめ込み、「パチン」と音がするまでしっかりと押込んでください。

(右図に示す▽の箇所を押してください。)

Insert the terminal cover into groove of breaker and put the U-form projection in the hole of the breaker and push the terminal cover strongly to fasten it.

(Push the indicated place by the "▽" mark.)

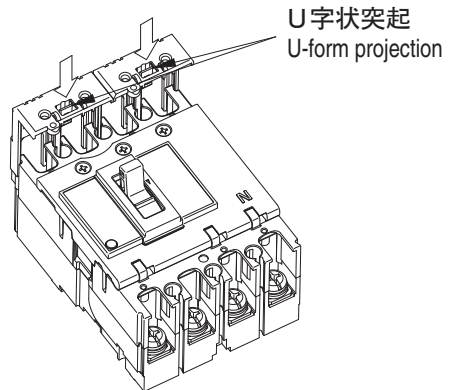

2. 取りはずし REMOVING

マイナスドライバーの先端または指先でU字状突起の先端を端子カバー表面にある図形()の矢印方向に充分押した状態で引き抜いてください。

Push the tip of the U-form projection fully toward the "

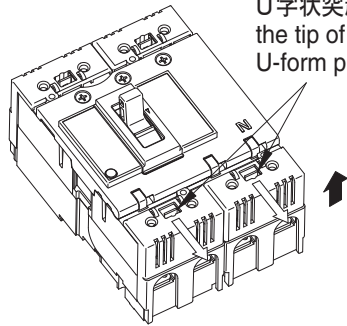

U字状突起の先端
the tip of the
U-form projection

3. 封印の方法 SEALING

CEマーキング適合の場合、封印手段の1つとして封印プレートを準備しています。ご使用ください。封印の方法は右図に示すように行ってください。封印プレートを使用しない場合でも、U字状突起のみで端子カバーは固定されています。

(注)封印線はたるみのないように引張ってください。

In the case of CE marking conformity, terminal cover can be sealed with the sealing plate and wires. Put the sealing plate into the hole of the U-form projection, and seal the terminal cover.

Note: Pull the sealing wire so as not to loose.

