

**Berührungsschutz**

Nach IEC 60529, DIN 50 050

Schutzart im Betriebszustand: IP 41

**Inbetriebsetzung und Wartung nur durch Fachpersonal.**

**Beachten Sie die Betriebsanleitung!**

	<b>WARNUNG</b>
	<p><b>Gefährliche elektrische Spannung. Kann zu elektrischem Schlag und Verbrennungen führen.</b></p> <p>Vor Beginn der Arbeiten Anlage und Gerät spannungsfrei schalten.</p>

Siehe auch Betriebsanleitungen:

3NJ6110 (Bestell-Nr.: 3ZX1012-0NJ61-1AN1)

3NJ6120 (Bestell-Nr.: 3ZX1012-0NJ62-1AN1)

3NJ6140 (Bestell-Nr.: 3ZX1012-0NJ64-1AN1)

3NJ6160 (Bestell-Nr.: 3ZX1012-0NJ64-1AN1)

3NJ6913 (Bestell-Nr.: 3ZX1012-0NJ63-1AN1)

**Frontansicht**



Bild 1: Frontansicht mit gesteckten Leisten und teilweise entfernten Geräten mit Blick auf Steckschienen

**Geräte für den Hilfsstromkreis**

Direkt im Schaltgerät ist Platz für ein Amperemeter 48 X 48 (siehe Bild 1).

## Hilfsschalter 3NJ6912..

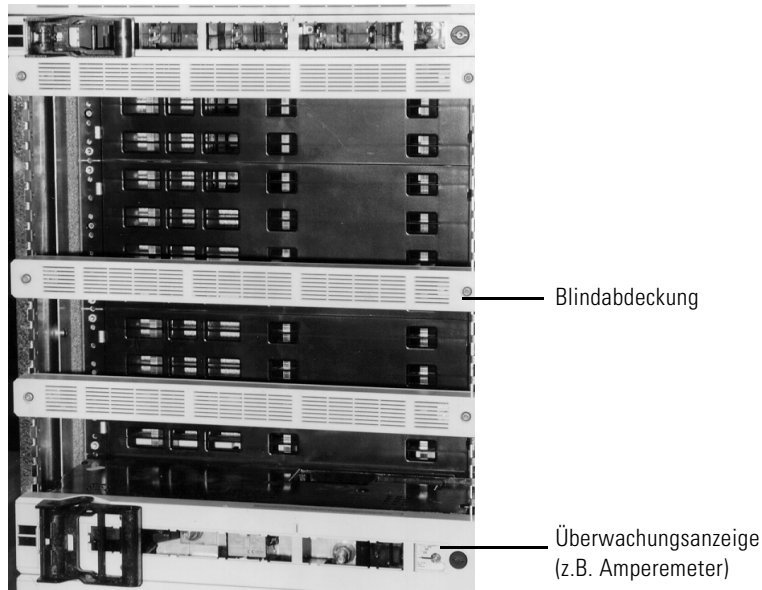
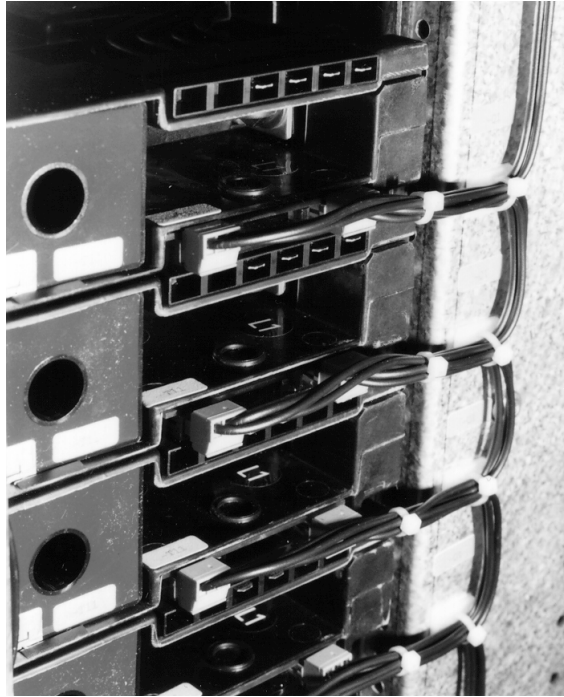

Die Hilfsschalteranschlüsse der steckbaren Sicherungsleiste liegen im rechten hinteren Gerätebereich und sind vom Kabelanschlussraum zugänglich (siehe Bild). Der Anschluss erfolgt mit Flachstecker 6,3 X 0,8 mm.

## Elektrischer Aufbau

Geräte für den Hauptstromkreis



Bild 2: Elektrischer Aufbau

- a** Sicherungsmodul für Sicherungen der Größen NH 00, 1, 2 und 3
- b** 3NJ61.0-.E..1-0BB0: Lasttrennschalter mit Sicherungselement mit unabhängigem handbetätigten Sprungantrieb für DIN-Sicherungen; in den Größen NH 00, 1, 2 und 3
- c** 3NJ61.0-.M..1-0BB0: wie b, jedoch mit Unterbrechung auf beiden Seiten der Sicherungen
- d** Lasttrennschalter mit unabhängigem handbetätigten Sprungantrieb

## Anschlussquerschnitte

Folgende Tabelle gibt die Anschlussquerschnitte für den Anschluss mit Kabelschuh und Kabelklemme an:

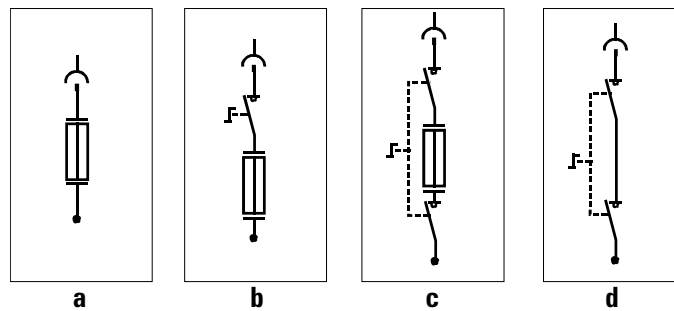
Gerätegröße	Kabelschuh		Kabelklemme	
	Schraubengröße	Drehmoment [Nm]	Kabelklemme SE/SM Kabel	Drehmoment [Nm]
00	M8	15	1 X 10 ... 95	15
1	M12	30	1 X 95 ... 240 oder 2 X 10 ... 95	25
2	M12	30	2 X 95 ... 240	25
3	M12	30	2 X 95 ... 240	25

## Anschluss bei Baugröße 00

### ACHTUNG

Die nachträgliche Montage von Kabelklemmen ist für die Baugröße 00 nicht möglich!  
Bei Verwendung von Messwandlern für die Baugröße 00 werden durch den Einsatz von Geräten mit Kabelklemmen die Anschlussarbeiten erleichtert.  
Ein Leiter von 10 mm<sup>2</sup> muss durch Biegen um 180° gedoppelt werden.



Bild 3: Anschluß eines 10 mm<sup>2</sup>-Leiters in die Klemmen der Baugröße 00

## Anschluss eines sektorförmigen Kabels

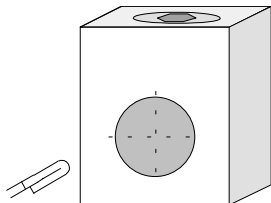

Bild 4: Positionierung eines sektorförmigen Kabels in der Klemme

## Kabelanschluss abhängig von Gerätegröße und Anschlussart

Werkzeug: Klemmschlüssel (Bestell-Nr.: 3NJ6916-4CA00)

Die Kabel können an alle Lasttrennleisten sowohl mit Kabelschuh als auch direkt über Kabelklemmen angeschlossen werden. Die folgenden Darstellungen zeigen den Anschluss bei den einzelnen Baugrößen:

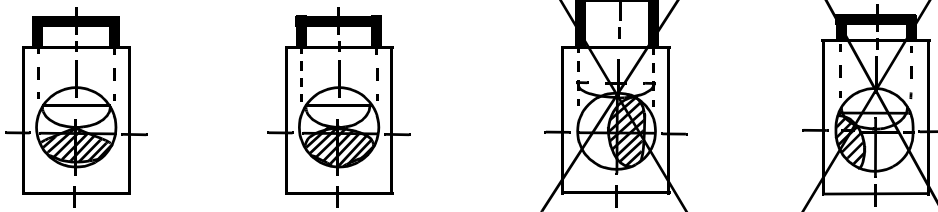

Bild 5: Baugröße 00, Sicht auf 3 Klemmen, 1 Kabel angeschlossen



Bild 6: Baugröße 1, Sicht auf 3 Einfachklemmen, 1 Kabel angeschlossen

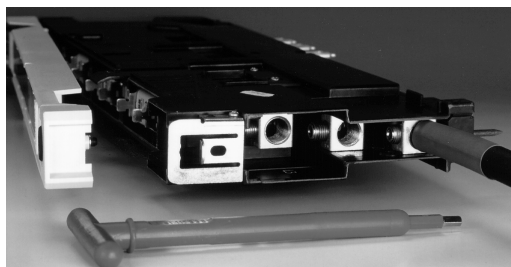

Bild 7 Baugröße 1, Sicht auf 3 Doppelklemmen, 2 Kabel angeschlossen

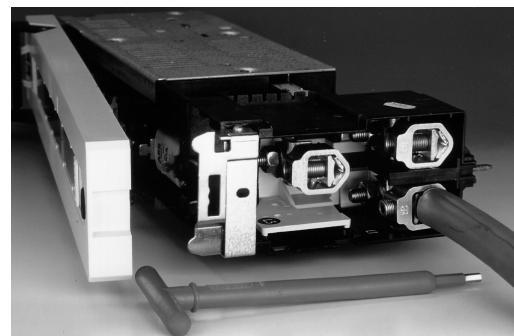

Bild 8: Baugrößen 2 und 3, Kabelschuhausführung

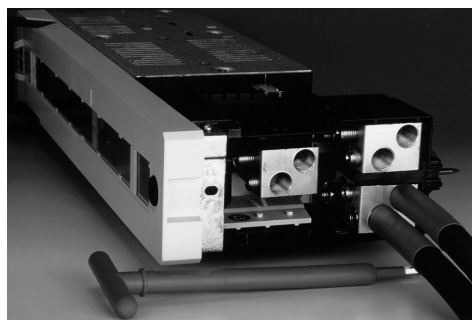

Bild 9: Baugrößen 2 und 3, Doppelte Kabelklemmenausführung



Bild 10: Baugröße 00 mit Anschlussabdeckung 3NJ6913-1AA00



Bild 11: Baugröße 1 mit Anschlussabdeckung 3NJ6913-1BA00

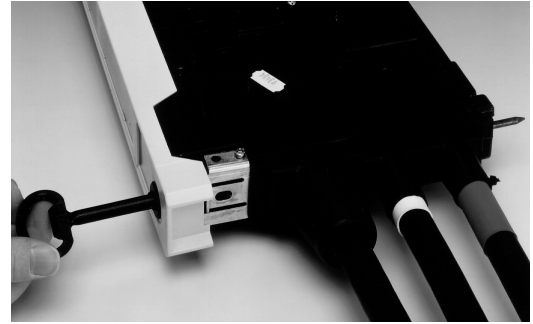

Bild 12: Baugrößen 2 und 3 mit Anschlussabdeckung 3NJ6913-1CA00

### Schalthebel zum Einklappen entriegeln

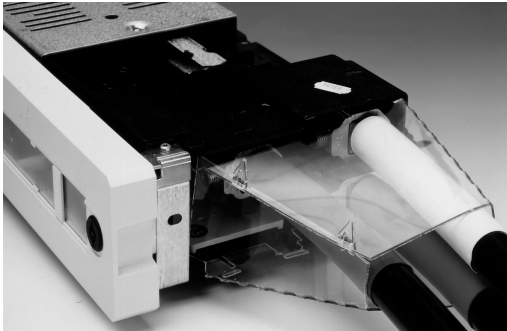

Die dünnere Griffleiste bis zum Anschlag in Richtung Griff ziehen und damit das Gelenk im Schalthebel freigeben. Danach den Griff nach rechts vor den Gerätedeckel schwenken.

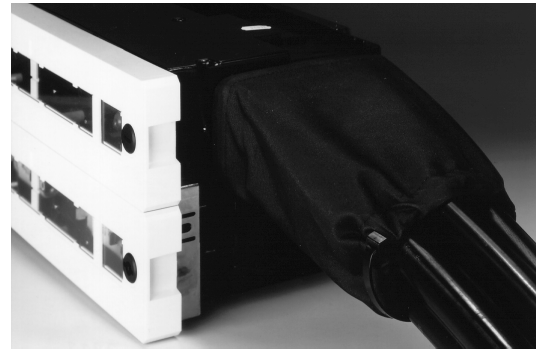
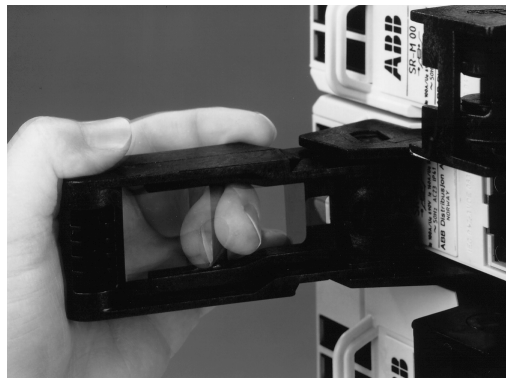
### Aufheben der Frontklappenverriegelung

		<b>GEFAHR</b>
	<p><b>Teile des Hauptstromkreises sind unter Spannung!</b> Den Gerätedeckel in dieser Einschubstellung sollte nur wenn erforderlich (z. B. Messung) von qualifiziertem Personal geöffnet werden. <b>Die Sicherungen und Trennkontakte stehen unter Spannung.</b></p>	

## Gerätedeckel entriegeln

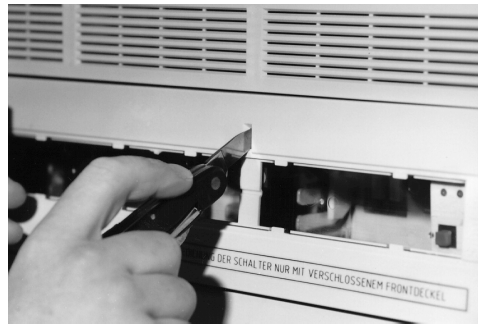

Das Betätigungswerkzeug in 90° Stellung zum Gerätedeckel senkrecht ansetzen und in die Kerbe einschieben bis Widerstand spürbar. Danach das Werkzeug herunterdrücken, bis die Verriegelung der Klappe freigegeben wird (siehe Bild).

**Das Gerät nicht bei offenstehendem Deckel verlassen!**

Vor dem Schließen des Gerätedeckels den Schalthebel wieder in die "I" Position schwenken (Hebel zeigt zum Verschluss des Deckels).

Danach den Gerätedeckel an das Gerät schwenken, bis der Verriegelungsmechanismus selbsttätig wieder einrastet, und den Verschluss schließen.

## Wartung

Regelmäßig prüfen, ob die Lüftungsschlitze in den Frontdeckeln der Geräte schmutzfrei sind und ggf. in geeigneten Intervallen absaugen.

## Montage der Lasttrennleisten

		<b>WARNUNG</b>
	<p><b>Das Berühren der spannungsführenden Teile führt zum Tode oder hat schwere Körperverletzungen zur Folge.</b></p> <p>Die Anlage darf nur von qualifiziertem Personal betrieben werden, das mit der Anleitung vertraut ist und insbesondere die Warnhinweise beachtet.</p> <p>Die Leisten nur in ausgeschalteter Stellung montieren bzw. ziehen!</p>	

Wurde das Feld für steckbare Leisten ohne Berührungsschutz vor der Feldschiene ausgeführt, so ist die Feldschiene freizuschalten (betreffender Sammelschienen-Abschnitt), bevor eine Lasttrennleiste montiert oder gezogen werden kann. Gehen Sie wie folgt vor:

Schritt	Vorgehensweise
<b>1</b>	Die Leisten werden in das Feld eingeschoben, bis die Führungsstifte (spitze Stifte hinten links und rechts am Gerät) in den Profillöchern der linken und rechten Verteilschienenwand eingreifen und die Kontakte direkt auf die Sammelschienen aufgeschoben sind. Beim Einschieben der Leisten ist auf horizontale Lage des Gerätes zu achten.
<b>2</b>	Die Leisten werden dann mit Hilfe von zwei Schrauben M6 X 12 an der rechten und linken Seite an den vertikalen Frontprofilen befestigt. Um ggf. auf der rechten Seite das A-Meter und/oder die Überwachungsanzeige vor die Front zu ziehen ist kein Spezialwerkzeug erforderlich. Eine Ratsche mit kurzem Einsatz erleichtert das Anziehen der Schrauben (siehe Bild).

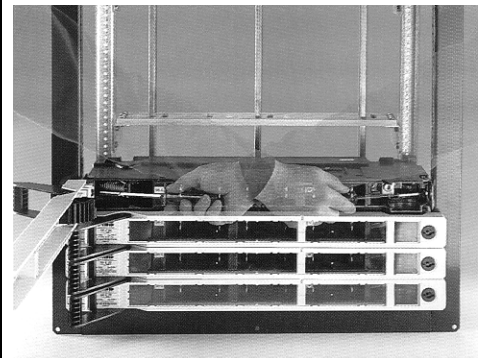

## Ziehen der Lasttrennleisten



Zum Ziehen der Lasttrennleisten gehen Sie wie folgt vor:

Schritt	Vorgehensweise
1	Abzweig freischalten und Spannungsfreiheit an den Anschlusskabeln prüfen (dazu ggf. Abdeckungen zurückziehen).
2	NH-Sicherungen ziehen.
3	Anschlusskabel vom Hauptstromkreis lösen und ggf. zurückbinden.
4	Hilfsanschlüsse (soweit vorhanden) zum feststehenden Teil des Feldes lösen.
5	Die Befestigungsschrauben der Leisten links und rechts am vertikalen Frontprofil mittels eines Schraubendrehers lösen. Für die rechte Seite sind ggf. A-Meter und/oder Sicherungsüberwachungsanzeige vor die Front zu ziehen. Eine Ratsche mit kurzem Einsatz erleichtert das Lösen der Schrauben.

Zum Ziehen der Sicherungsleiste der Baugröße 00 fahren Sie wie folgt fort:

Schritt	Vorgehensweise
1	Gerätedeckel schließen und sichern.
2	Schaltgriff ausklappen und mit der linken Hand umfassen.
3	Nun die Fingerspitzen der rechten Hand seitlich in der Aussparung des Gerätedeckels rechts neben dem Verschluss ansetzen und mit beiden Händen gleichzeitig das Gerät von der Verteilschiene ziehen.
	
	
	<p><b>! WARNUNG</b></p> <p>Keine Gegenstände oder die Fingerspitzen beim Ziehen zwischen Gerät und Verteilschienenkanal schieben, da die Gerätetrennkontakte noch an Spannung liegen!</p>
4	Nach Lösen des Gerätes von der Verteilschiene mit einer Hand stützend unter das Gerät greifen und dieses vor die Feldfront ziehen.

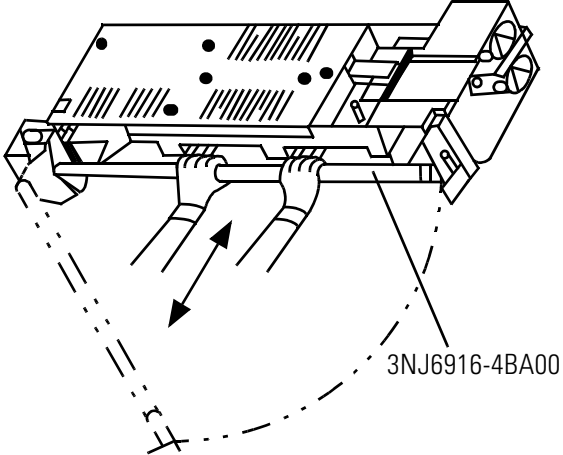
Zum Ziehen der Sicherungsleiste der Baugrößen 1, 2 und 3 fahren Sie wie folgt fort:

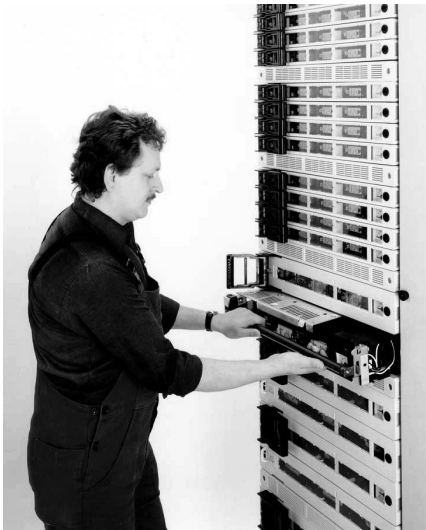
Schritt		Vorgehensweise
1		<p>Den offenen Geräte- deckel (ca. 90° zur Front) durch einen Schlag mit dem Hand- ballen von links außen in Scharniernähe aus dem Scharnier lösen, dabei mit der zweiten Hand den Deckel in Verschlussnähe gegenhalten.</p>
2		<p>Das Werkzeug zum Herausziehen des Gerätes (Bestell-Nr. 3NJ6916-4BA00) links im Scharnierteil des Gerätedeckels oben und unten einhängen.</p>
		<p>Blick auf ein Scharnier des Gerätedeckels.</p>
3		<p>Durch leichtes Ziehen den sicheren Sitz des Werkzeugs prüfen. Dann das Werkzeug mit beiden Händen an der Griffstange fassen und das Gerät mit etwas Schwung von den Kontakten zie- hen. Nun das Gerät ggf. mit einer Hand von unten stützen und dieses vor die Feld- front ziehen.</p>

## Zubehör

Anbau von Blindabdeckungen:

50 mm 3NJ6916-4AA00

100 mm 3NJ6916-4DA00

Die Blindabdeckungen aus Kunststoff sind links und rechts mit je 1 Schraube M6 mit einem Drehmoment von max. 8 Nm auf dem Blechhalter zu verschrauben.

## Einbau von Messwandlern

Meßwandler können 1-phasig und 3-phasig eingebaut werden. Die Anordnung und Lage der Meßwandler kann den nachfolgenden Bildern 13 bis 18 entnommen werden.

### ACHTUNG:

Für die Planung eines Einbaus bei Baugröße 00: Geräte mit Klemmenanschluß vorsehen!

Für Nachrüsten bei Anschluss mit Kabelschuhen: darauf achten, dass das Kabel ggf. nachzusetzen und der Kabelschuh nach Durchführen des Leiters durch den Wandler aufzupressen ist.

## Lage des Messwandlers

Die Standard-Kabelabdeckungen sind nur für die in Bild 13, 15 und 17 gezeigten 1-phasigen Messungen einsetzbar.



Bild 13: Baugröße 00, Lage des Messwandlers 1-phasig



Bild 14: Baugröße 00, Lage des Messwandlers 3-phasig

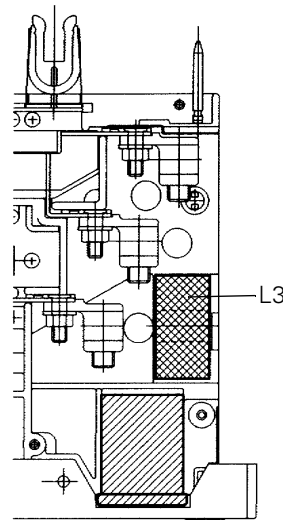

Bild 15: Baugröße 1, Lage des Messwandlers 1-phasig

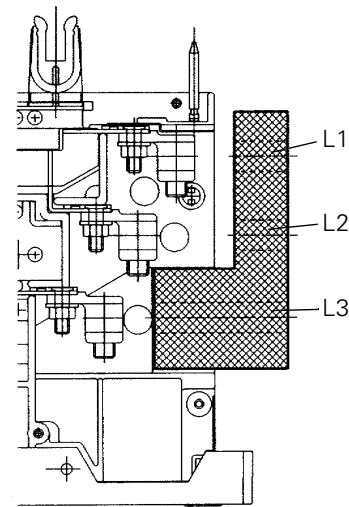

Bild 16: Baugröße 1, Lage des Messwandlers 3-phasig



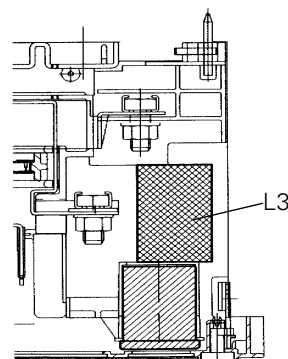

Bild 17: Baugröße 2 und 3, Lage des Messwandlers 1-phasig

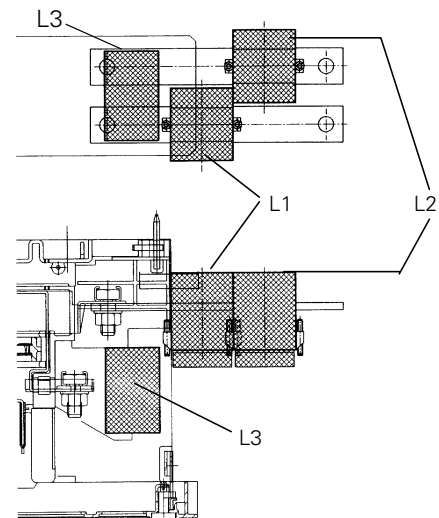

Bild 18: Baugröße 2 und 3, Lage des Messwandlers 3-phasig

**Maßbilder 3-polig**

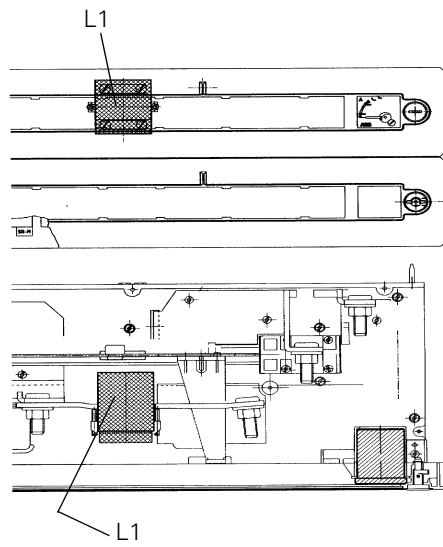
**3NJ6**

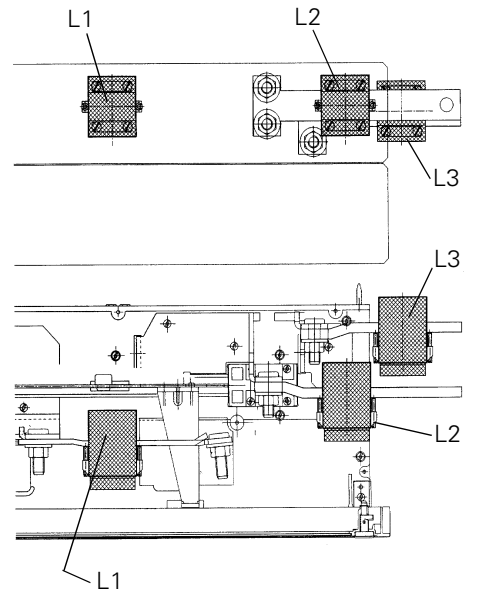
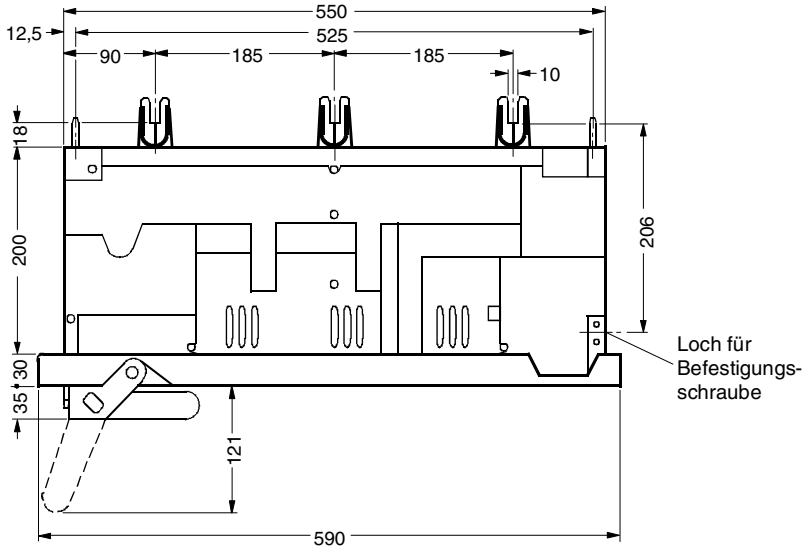

**3NJ6110, Baugröße 00**

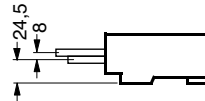
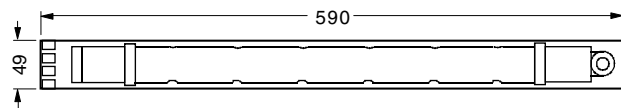

**3NJ6120, Baugröße 1**

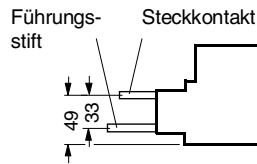
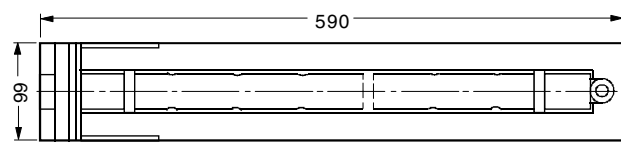

**3NJ6140 und 3NJ6160, Baugrößen 2 und 3**

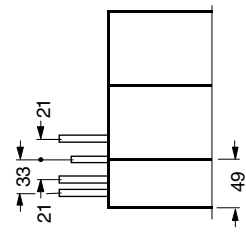
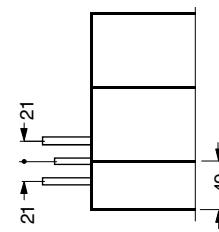
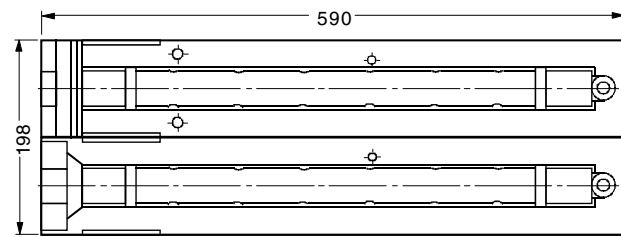

**Anschlussabdeckungen**

**3NJ6913-1AA00, Baugröße 00**

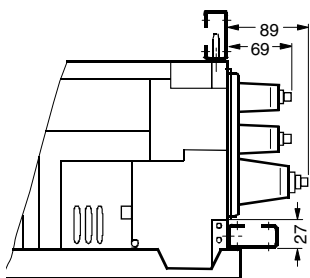

**3NJ6913-2BA00, Baugröße 1**

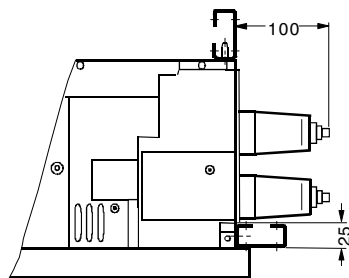

**3NJ6913-1CA00, Baugrößen 2 und 3**

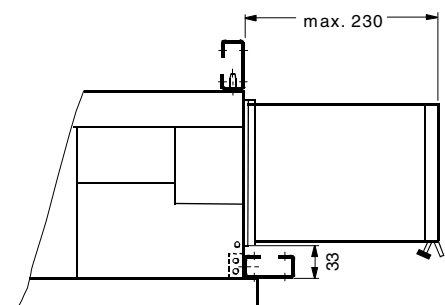

# Maßbilder 4-polig

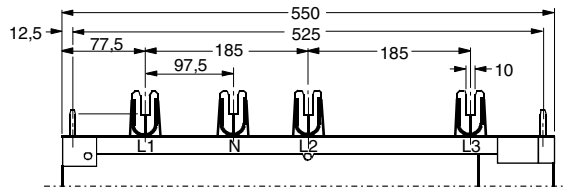

## Baugröße 00

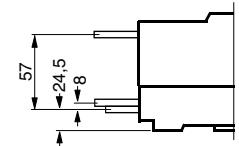
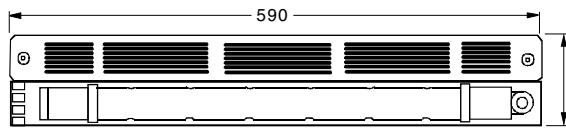

## Baugröße 1

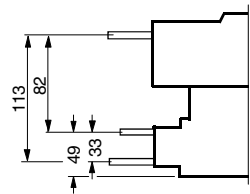
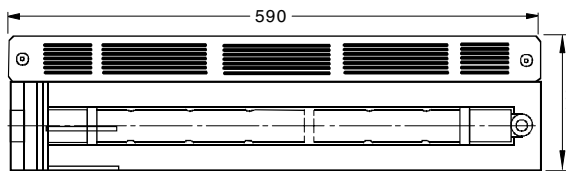

## Baugrößen 2 und 3

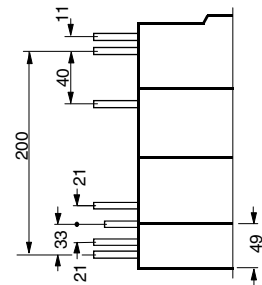
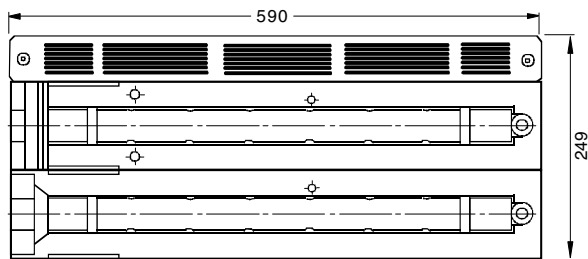

**Kontaktverlängerungen**

**3NJ6911-3AA00 (Baugröße 00)**

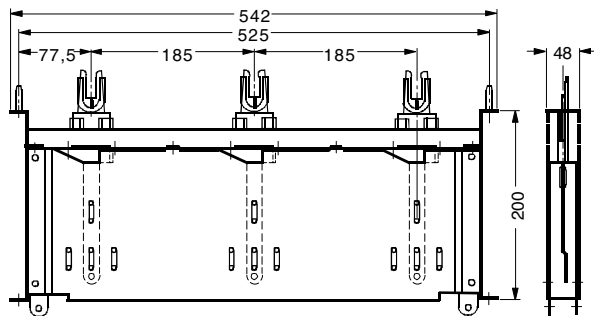

**3NJ6911-3BA00 (Baugröße 1)**

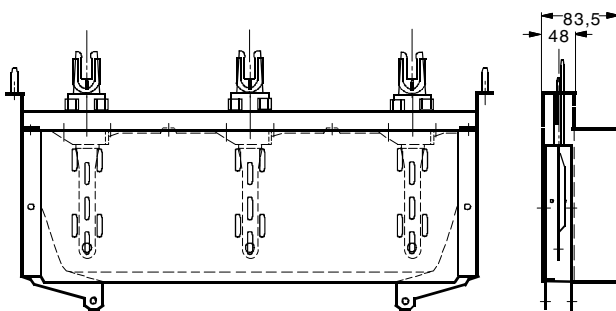

**3NJ6911-3CA00 (Baugrößen 2 und 3)**

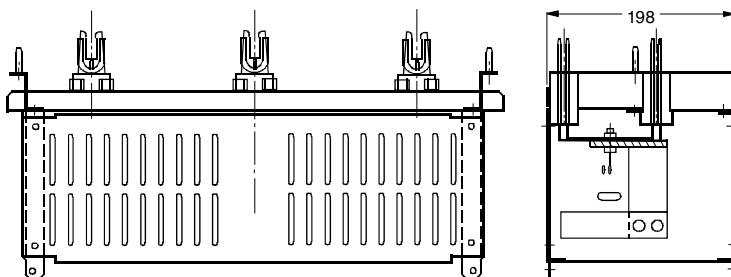

**Kabelanschlüsse**

**Baugröße 00**

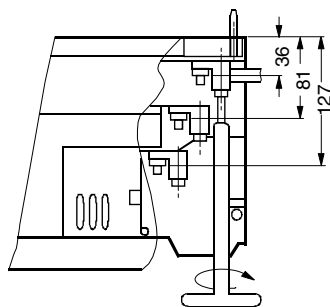
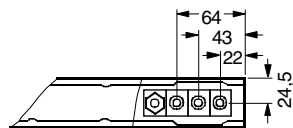

mit Kabelklemmenanschluß

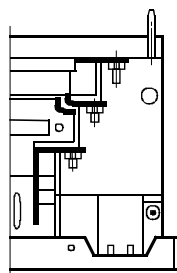

für Stehbolzenanschluß

### Baugröße 1

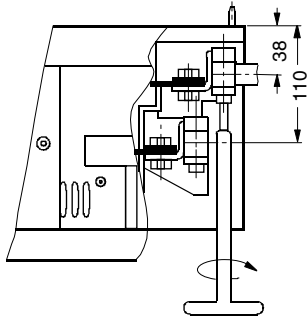
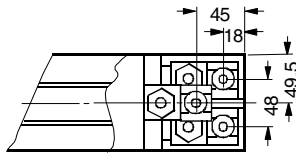

mit Kabelklemmenanschluß

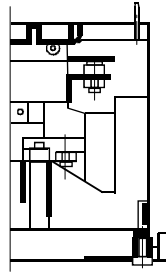

für Stehbolzenanschluß

### Baugrößen 2 und 3

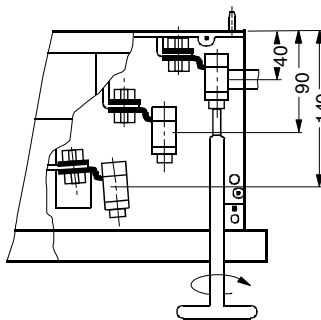
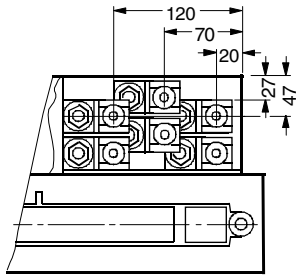

mit Kabelklemmenanschluß

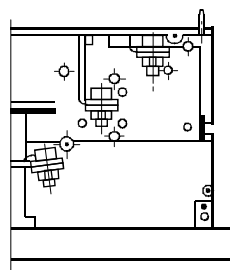

für Stehbolzenanschluß

#### Technical Support:

Tel: ++49 (0) 9131-7-43833 (8<sup>00</sup> - 17<sup>00</sup> MEZ)  
E-mail: [NST.technical-support@erl7.siemens.de](mailto:NST.technical-support@erl7.siemens.de)

Fax: ++49 (0) 9131-7-42899  
Internet: [www.ad.siemens.de/support](http://www.ad.siemens.de/support)

### Instructions

Order No.: 3ZX1012-0NJ61-2AN1

English

#### Safety from finger-touch

Degree of protection to IEC 60529, DIN 50 050

Degree of protection during operation: IP41

**Commissioning and maintenance by qualified persons only.**

**Follow the operating instructions!**

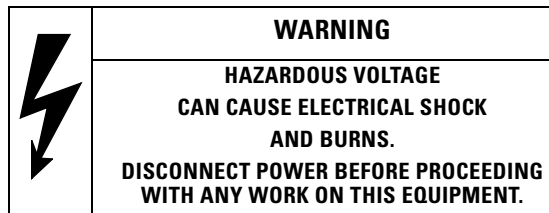

See also Instructions:

3NJ6110 (Order No.: 3ZX1012-0NJ61-1AN1)

3NJ6120 (Order No.: 3ZX1012-0NJ62-1AN1)

3NJ6140 (Order No.: 3ZX1012-0NJ64-1AN1)

3NJ6160 (Order No.: 3ZX1012-0NJ64-1AN1)

3NJ6913 (Order No.: 3ZX1012-0NJ63-1AN1)

#### Front view

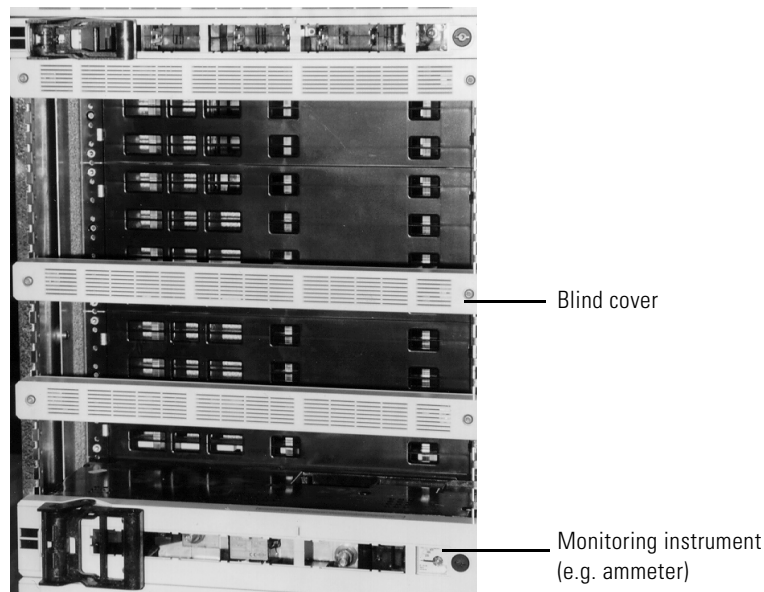
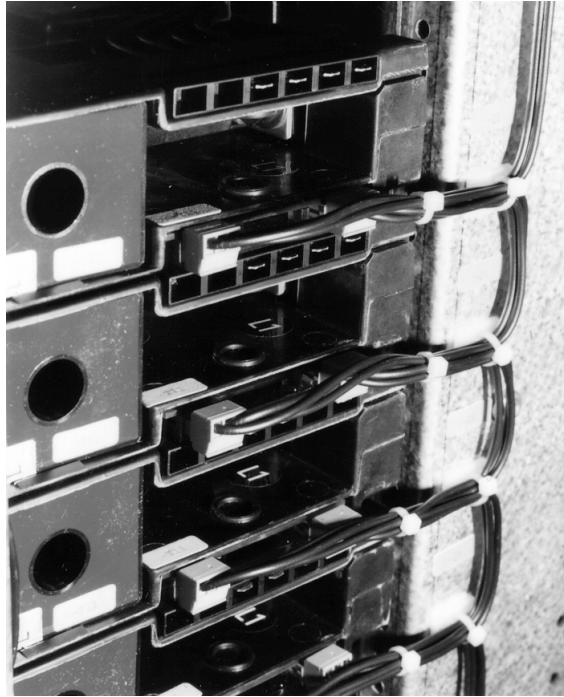

Fig 1: Front view with plugged-on in-line devices and some devices removed, showing plug-on buses with front cover

#### Equipment for the auxiliary circuit

There is room for a 48 x 48 ammeter directly in the switching device (see Fig. 1).

**Auxiliary switch  
3NJ6912..**



Auxiliary switch terminals of the plug-on in line-type fuse switches are located in the right-hand rear area for the switching device and are accessible from the cable connection department (see Fig.). Auxiliaries are connected with flat-pin plug 6,3 x 0,8 mm.

**Electrical design**

Equipment for the main circuit

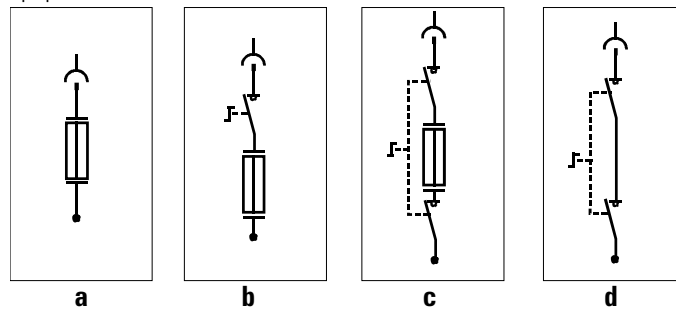

Fig 2: Electrical design

- a** Module for fuses of sizes NH 00, 1, 2 and 3
- b** 3NJ61.0 -E..1-OBBO  
Switch disconnecter with fuse element with independent manually operated snap-action mechanism for DIN fuses; in sizes NH 00, 1, 2 and 3
- c** 3NJ61.0 -M..1-OBBO- as **b**, but with breaking on both sides of the fuses
- d** Switch disconnecter with independent manually operated snap-action mechanism

**Cross-sections**

The following table contains the possible cross-sections for connection with cable lugs and cable terminals:

Device size	Cable lug		Cable terminal	
	Screw size	Torque [Nm]	Cable terminal SE/SM Kabel	Torque [Nm]
00	M8	15	1 X 10 to 95	15
1	M12	30	1 X 95 to 240	25
			or 2 X 10 to 95	15
2	M12	30	2 X 95 to 240	25
3	M12	30	2 X 95 to 240	25

**Connection of size 00**

**Caution!**

For size 00, retrofitting of cable terminals is not possible. Where measuring current transformers are used for size 00, the use of switching devices with cable terminals simplifies connection work. The 10 mm<sup>2</sup> conductor can be bent double (through 180°).

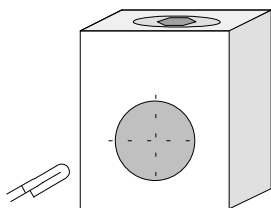

Fig 3: Connection of 10 mm<sup>2</sup> cable in terminal of size 00

**Connection of a sector-shaped cable**

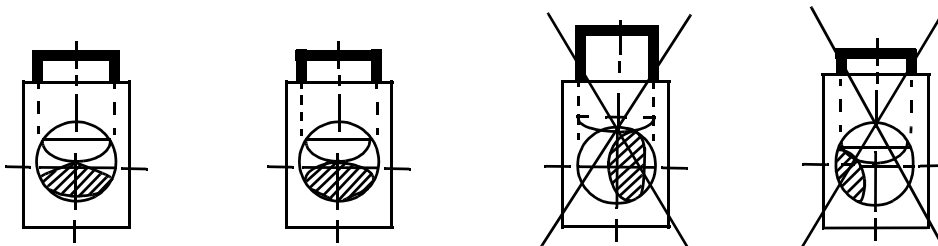

Fig 4: Positioning a sector-shaped cable in the terminal

**Cable connection depending on switching device size and type of connection**

Tool: Terminal wrench. Order No.: 3NJ6916-4CA00

All in-line fuse switch-disconnectors can be connected to the cables, either with cable lug or directly via cable terminals.

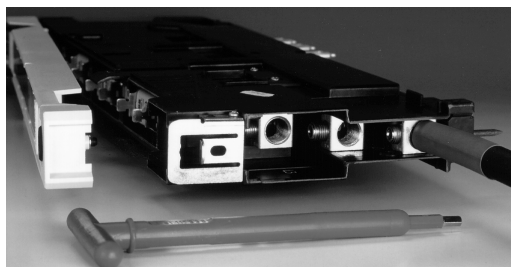

Fig. 5: Size 00, view of 3 terminals, 1 cable connected

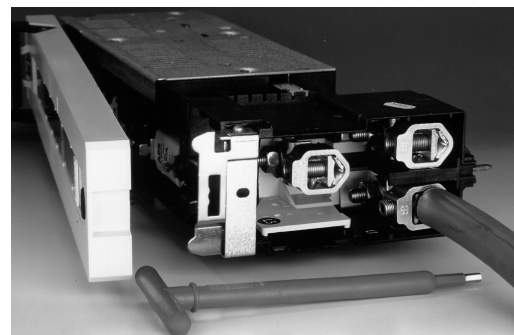

Fig. 6: Size 1, view of 3 single terminals, 1 cable connected

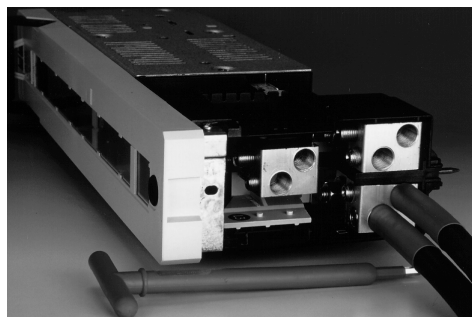

Fig. 7: Size 1, view of 3 double terminals, 2 cables connected



Fig. 8: Size 2 and 3, cable lug



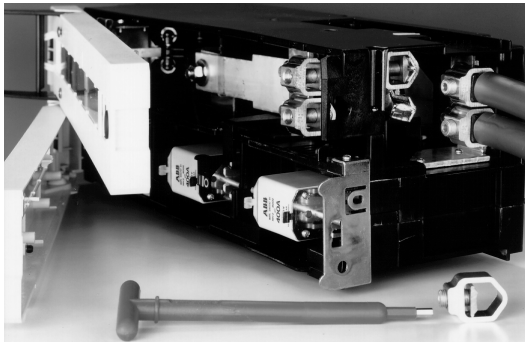

Fig. 9: Sizes 2 and 3, double cable terminal



Fig. 10 Size 00,  
with cover 3NJ6913-1AA0

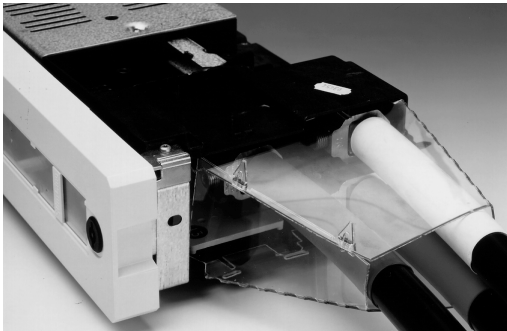

Fig. 11: Size 1, general  
with cover 3NJ6913-1BA0

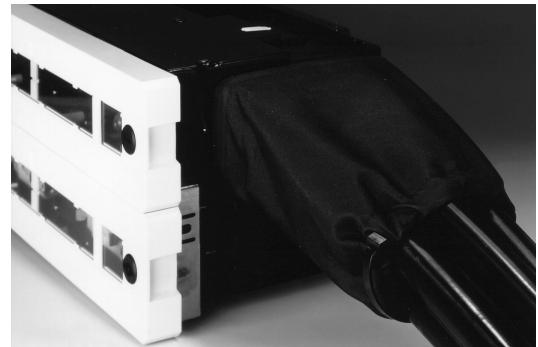
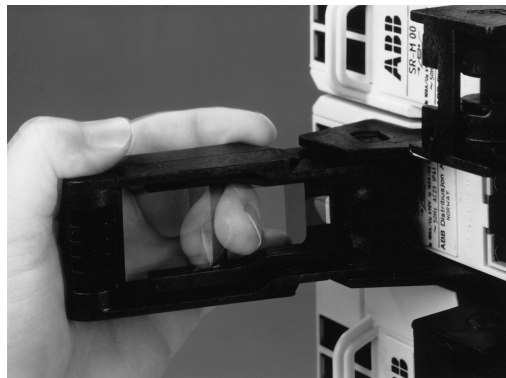

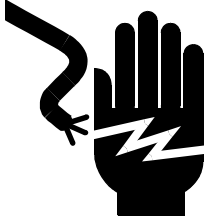

Fig. 12: Sizes 2 and 3,  
with cover 3NJ6913-1CA0

### Unlocking the grip to fold-away



Pull the slim grip outwards as far as it will go so as to free the joint in the operating lever. Then swing the grip to the right in front of the cover of the unit.

### Cancelling the front flap interlock

		<h2>Danger</h2>
	<p><b>Parts of the main circuit are live!</b>  <b>Only authorized and qualified personnel</b> may open the compartment door in this position of the withdrawable unit, and only if necessary (e. g. for measuring purposes)!  <b>Fuses and isolating contacts are live!</b></p>	

## Unlocking the switching device flap

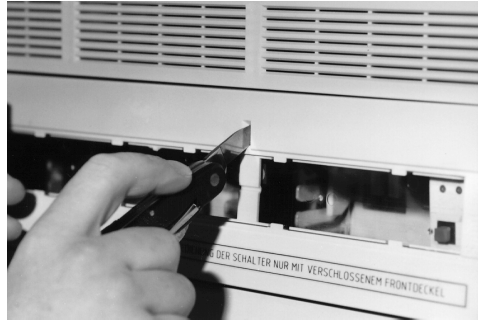

Unlocking the switching device flap by blade in position "I": Attach the tool at a position of 90° vertical to the cover and push it into the notch until resistance is felt. Then depress the tool until the flap interlock is deactivated (see Fig.).  
**Do not leave the switching device unattended with the cover open!**

Before closing the cover return the lever to the "I" position (lever points in the direction of the cover lock). Then swivel the cover onto the switching device until the interlock mechanism reengages, and close the lock of the cover.

## Maintenance

Check regularly that the ventilation slots in the front covers of the switching devices are free of dirt and clean them if necessary at suitable intervals.

## Fitting the in-line fuse switch-disconnectors

		<h3>Caution</h3>
	<p><b>Touching live parts results in death or severe personal injury.</b>          Only qualified personnel may operate the switchgear; they must be familiar with the instructions and follow the warning notices.  <b>Always make sure that the breaker is in the OFF position before fitting or removing the strips!</b></p>	

If the cubicle has been designed for in-line switching devices of plug-in type without shock-hazard protection in front of the cubicle busbar, the cubicle busbar (relevant busbar section) must be isolated before a in-line fuse switch-disconnector is fitted or removed.

Step	Procedure
1	<p>The strips are pushed into the cubicle until the guide pins (sharp pins at the rear, left and right, of the switching device) engage in the sectional holes of the left and right-hand distribution bus side walls and the contacts have been pushed directly onto the busbars.            Ensure that the switching device is in a horizontal position when pushing in the strips.</p>
2	<p>The strips are then fastened on the left and right-hand sides to the vertical front sections with the aid of two screws M6X12. No special tool is required if on the right-hand side the ammeter and/or the monitoring indicator are pulled out beyond the front. A ratchet with short insert facilitates tightening of the screws (see Fig.).</p>

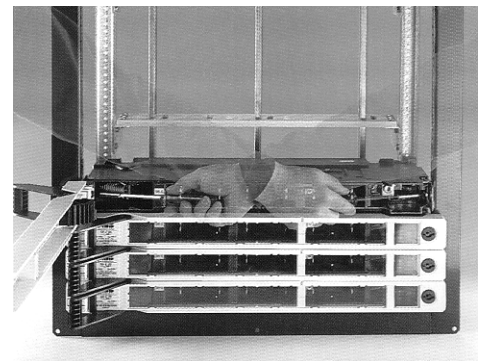



**Pulling the in-line fuse switch-disconnectors**



To remove the in-line fuse switch-disconnector proceed as follows:

Step	Procedure
1	Isolate feeder and verify dead state at the connecting cables (pull bach covers if necessary).
2	Pull LV HRC fuses.
3	Undo connecting cables from main circuit and tie back if necessary.
4	Undo any auxiliary connections to fixed- mounted part of cubicle.
5	Using a screwdriver, undo the fastening screws of the strips on the right and left-hand sides of the vertical front section. For the right-hand side, the ammeter and/or fuse monitoring indicator may have to be pulled out beyond the front. A ratchet with short Torx insert facilitates undoing of the screws.

Further steps to remove the in-line fuse switch-disconnector size 00:

Step	Procedure
1	Close and secure front flap.
2	Swing out the handle and grasp it with the left hand.
3	Now insert the fingertips of your right hand in the lateral cutout of the switching device cover on the right near the lock. Using both hands simultaneously, pull the switching device away from the distribution bus.
	<div style="display: flex; align-items: center;">  <div style="border: 1px solid black; padding: 5px;"> <div style="display: flex; align-items: center;">  <p><b>WARNING</b></p> </div> <p>Do not allow any objects or fingertips to come between the switching device and the distribution busbar duct, as the device's isolating contacts are still live!</p> </div> </div>
4	After separating the device from the distribution bus, place one hand under the device and pull it out beyond the cubicle front.

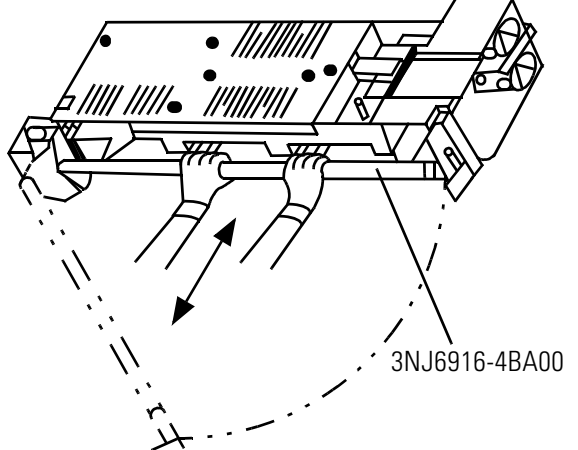
Further steps to remove the in-line fuse switch-disconnector sizes 1, 2 and 3:

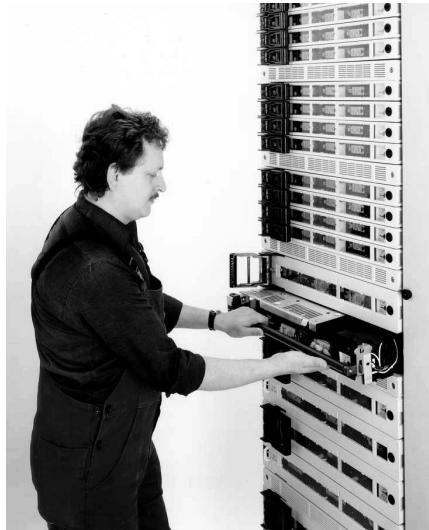
Step		Procedure
1		<p>Strike the open device cover (at an angle of approx. 90° to the front) with the edge of your hand on the outer left-hand side near the hinge, so as to remove it from the hinge. Hold the cover with your other hand near the lock, so as to apply counterforce (see Fig.).</p>
2		<p>Attach the tool for removing the device (order no. 3NJ6916-4BA00) on the left-hand side in the hinge at the top and bottom and engage it.</p>
		<p>View of switching device cover hinge.</p>
3		<p>Check that the tool is firmly in place by pulling on it gently. Then grasp the tool with both hands and pull the device smartly away from the contacts. Now place one hand under the device and pull it out beyond the cubicle front. Pulling the in-line fuse switch-disconnector 3N76 by means of strip removing tool 3N76916-4BA..</p>

## Accessories

Fitting plastic blanking covers:

50 mm 3NJ6916-4AA00

100 mm 3NJ6916-4DA00

Fit the plastic blanking covers to the metal holder with one M6 screw on the left and right hand sides each, applying a max. tightening torque of 8 Nm.

## Fitting measuring current transformers

Single or three-phase measuring current transformers can be retrofitted. See Figs. 13 to 18 for positions of measuring current transformers.

### NOTICE:

If it is planned to retrofit onto size 00, switching devices should be provided with terminals. When retrofitting onto cable-lug connections, the cable may need to be repositioned and the cable lug pressed open after the lead has been passed through the current transformer.

## Position of the measuring current transformers

The standard cable covers may only be used for the single-phase measurements illustrated in Figs. 13, 15 and 17.

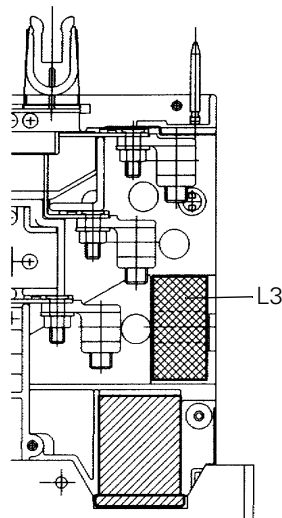

Fig.13 Size 00, position of 1-phase measuring current transformer

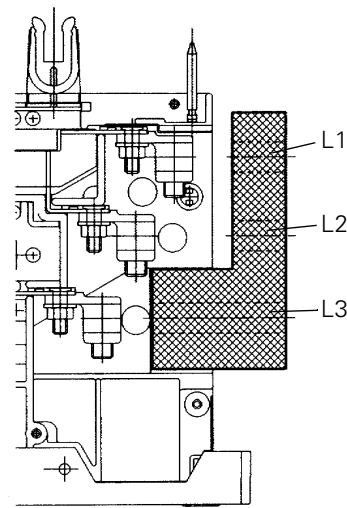

Fig. 14: Size 00, position of 3-phase measuring current transformer

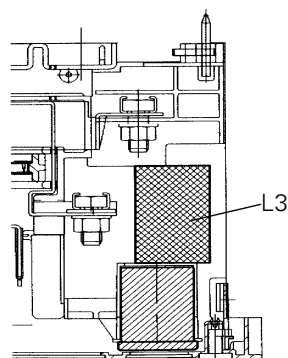

Fig. 15 Size 1, position of 1-phase measuring current transformer

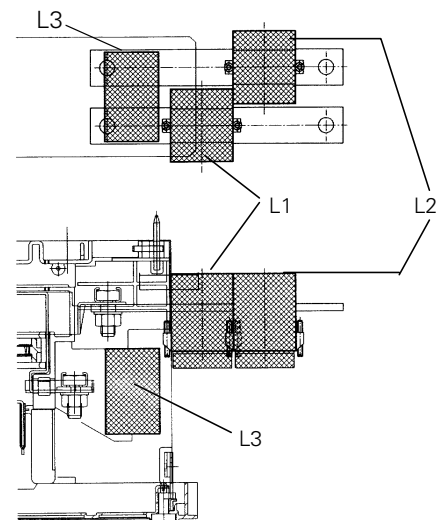

Fig. 16: Size 1 position of 3-phase measuring current transformer

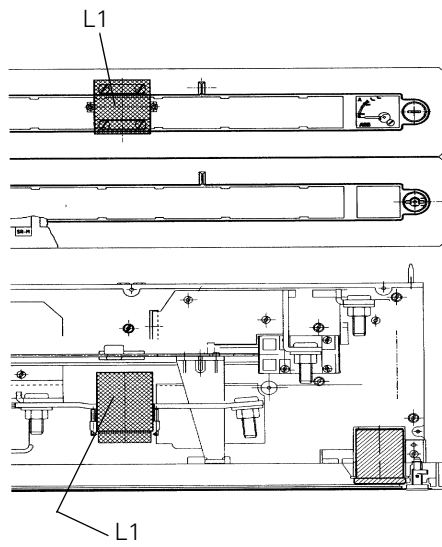

Fig. 17 Sizes 2 and 3, position of 1-phase measuring current transformer

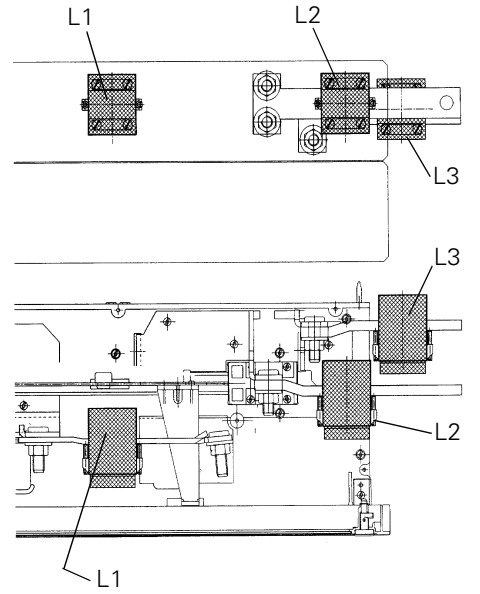
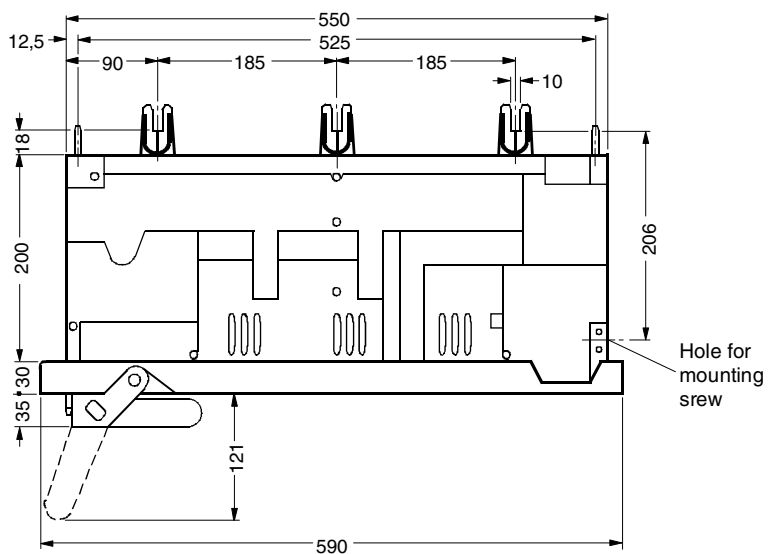
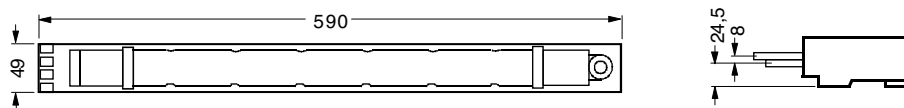

Fig. 18: Sizes 2 and 3, position of 3-phase measuring current transformer

**Dimension drawings, 3NJ6  
3-pole**



**3NJ6110, size 00**



**3NJ6120, size 1**

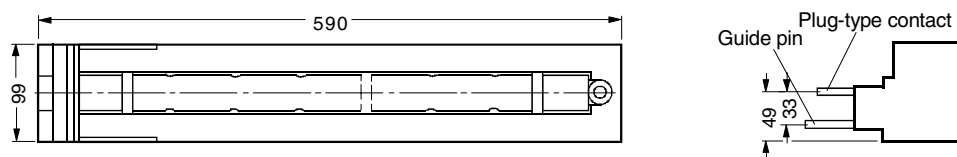

**3NJ6140 and 3NJ6160, sizes 2 and 3**

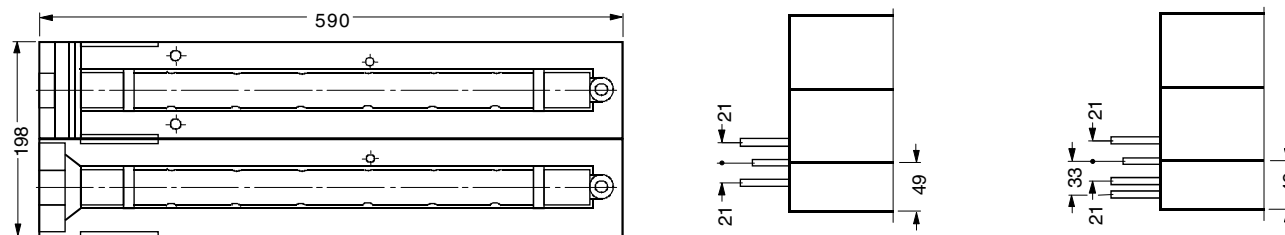

**Covers**

**3NJ6913-1AA00, size 00**

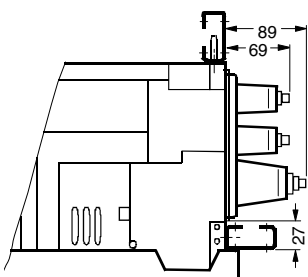

**3NJ6913-2BA00, size 1**

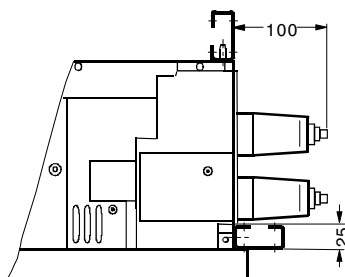

**3NJ6913-2CA00, sizes 2 and 3**

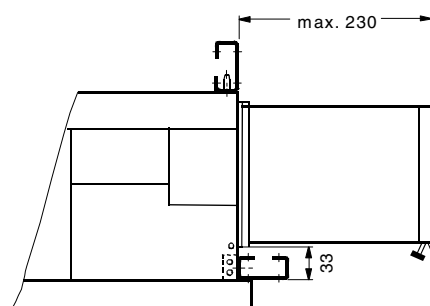

**Dimension drawings,  
4-pole**

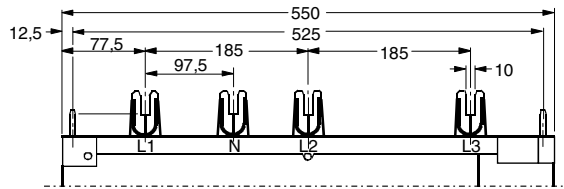

**Size 00**

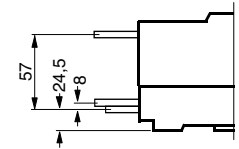
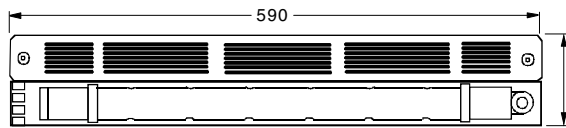

**Size 1**

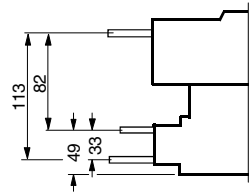
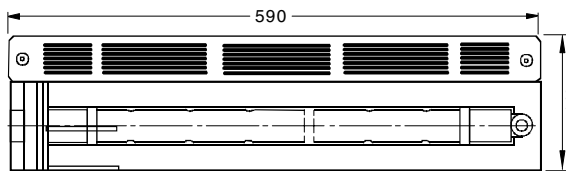

**Sizes 2 und 3**

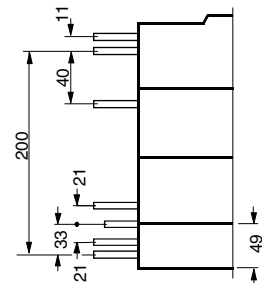
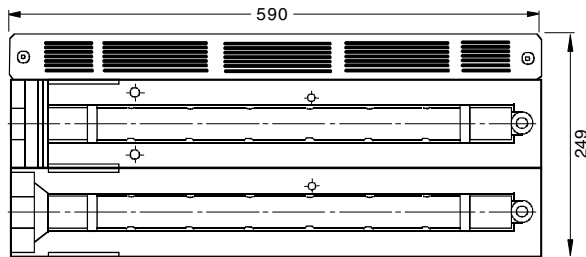



**Contact extensions**

**3NJ6911-3AA00 (size 00)**

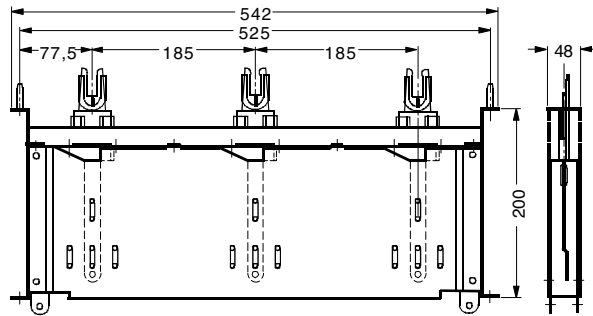

**3NJ6911-3BA00 (size 1)**

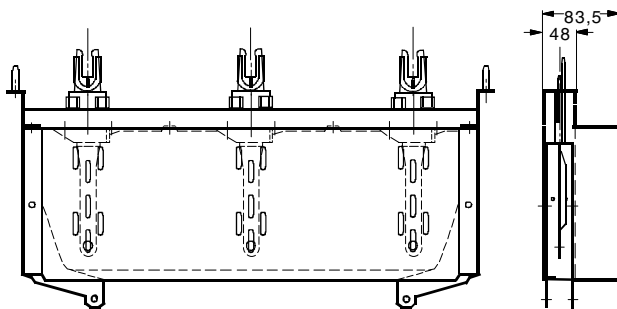

**3NJ6911-3CA00 (sizes 2 und 3)**

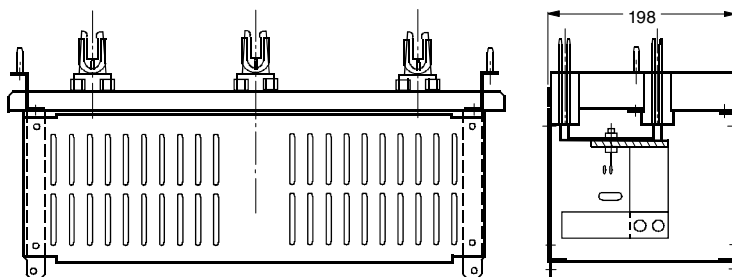

**Cable connections**

**Size 00**

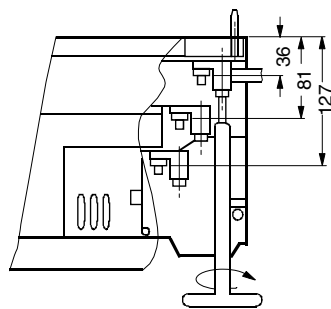
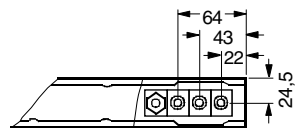

With cable clamp connection

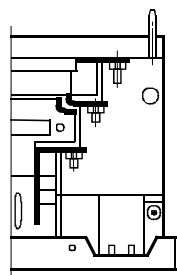

For stud terminal

### Size 1

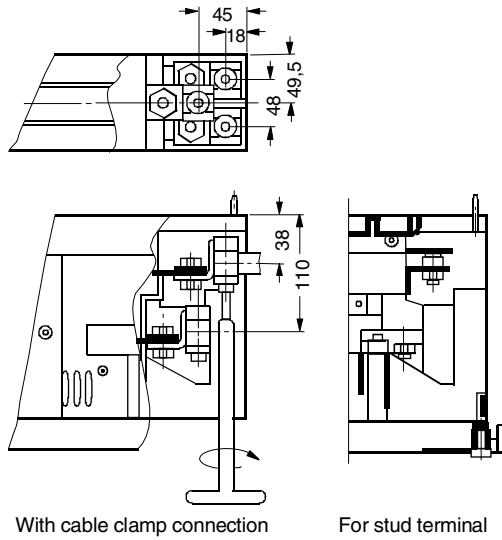

### Sizes 2 and 3

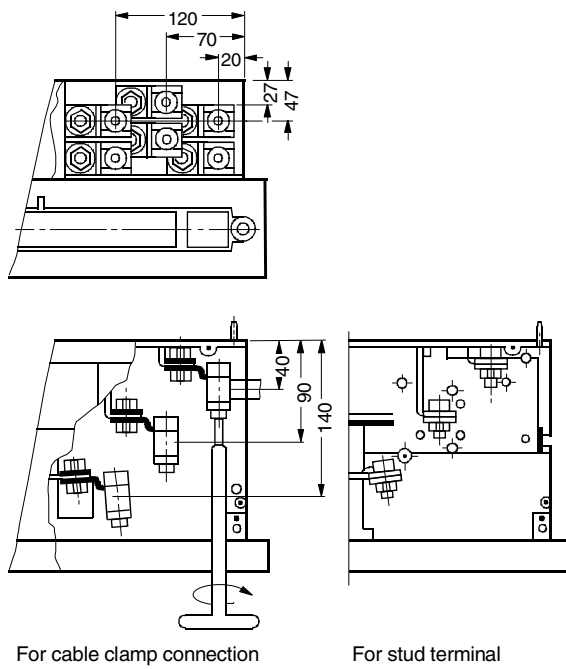
**Technical Support:**

Tel: ++49 (0) 9131-7-43833 (8<sup>00</sup> - 17<sup>00</sup> MEZ)  
E-mail: [NST.technical-support@erl7.siemens.de](mailto:NST.technical-support@erl7.siemens.de)

Fax: ++49 (0) 9131-7-42899  
Internet: [www.ad.siemens.de/support](http://www.ad.siemens.de/support)