

SIEMENS

3WN6

Handstecker/Einschubbuchse

Manual plug connector/Withdrawable socket connector

Connecteur manuel/Connecteur d'embrochage

Conector manual/Conector empotrable

Conettore manuale / Conettore ad incastro

Manuelt stiftdon / Utdragbart hylsdon

3WX3625-1JC00

3WX3627-1JA00

Betriebsanleitung/Operating Instructions

Bestell-Nr./Order No.: 3ZX1812-0WX36-2AA0 / 9239 9804 422

⚠ Warning!

Gefährliche Spannung!

Vor Beginn der Arbeiten Gerät spannungsfrei schalten und gegen Wiedereinschalten sichern.
Bei Nichtbeachtung können Tod, schwere Körperverletzung oder erheblicher Sachschaden die Folge sein.
Einbau und Montage nur durch Fachpersonal!

⚠ Warning

Hazardous voltage!

Before beginning work on the unit, switch it to a deenergised state and secure it against reactivation.
Non-observance can result in death, severe personal injury or substantial property damage.
Only qualified personnel may perform installation and assembly work.

⚠ Attention!

Tension dangereuse!

Avant le début des travaux, mettre l'appareil hors tension et le condamner dans cette position.
Le non-respect de cette mesure de sécurité peut entraîner la mort, des lésions corporelles graves ou des dommages matériels importants.
Installation et montage uniquement par les personnes qualifiées!

⚠ Precaución

¡Tensión eléctrica peligrosa!

¡Antes de iniciar los trabajos seccionar el interruptor de potencia y asegurarlo contra su cierre!
La no observación de estas indicaciones preventivas puede originar la muerte, lesiones personales graves o considerables daños materiales.
¡Ensamblaje y montaje solo a cargo de personal cualificado!

⚠ Avviso di pericolo!

Tensione pericolosa!

Prima di iniziare qualsiasi tipo di lavoro isolare l'interruttore ed assicurare contro un possibile reinserimento involuto!
La mancata osservanza di tali norme può provocare la morte, gravi lesioni alle persone o ingenti danni materiali.
Installazione e montaggio solo tramite personale specializzato!

⚠ Fara!

Farlig spänning!

Stäng av strömmen och lås mot oavsiktlig återinkoppling innan något arbete utförs på apparaten.
Om man inte gör detta leda till olyckfall med dödlig utgång, svåra kroppsskador eller avsevärda materialskador.
Instalation och montering enbart av kvalificerade yrkesmän.

Handstecker montieren / Fitting the manual plug connector / Montage du connecteur manuel / Montaje del conector manual / Montaggio del conettore manuale / Montering av stiftdonet

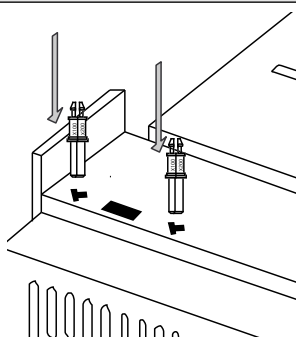

Kodierstifte einstecken
Insert coding pins
Enficher les plots de détrompage
Insertar los pines de codificación
Inserire i pin codificati
Stick in kodningsstiftet

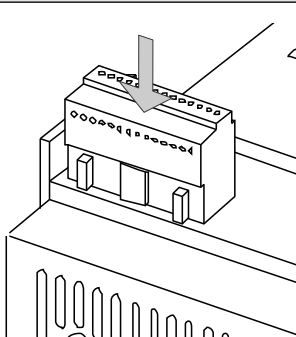

Handstecker aufrasten
Attach manual plug connector
Encliqueter le connecteur manuel
Encajar el conector manual
Incastrare il conettore manuale
Snäpp fast stiftdonet

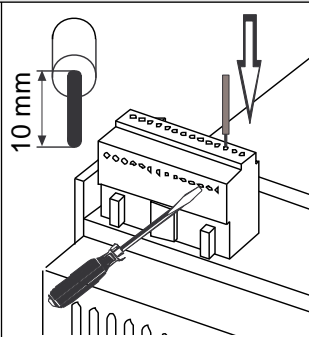

Leitungen anschließen
Connect wires
Raccorder les conducteurs
Conectar los cables
Collegare i conduttori
Anslut trådarna

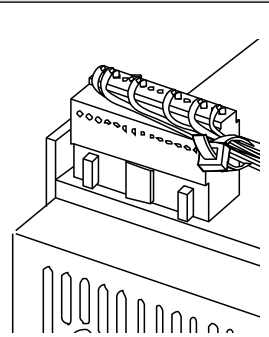

Leitungen anbinden
Tie up wires
Attacher les conducteurs
Fijar los cables
Legare i conduttori
Fäst upp trådarna

Einschubbuchse montieren / Fitting the withdrawable socket connector / Montage du connecteur d'embrochage / Montaje del conector empotrable / Montaggio del conettore ad incastro / Montering av ramen

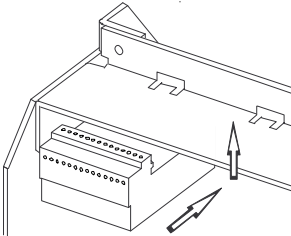
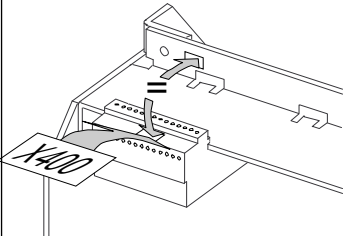
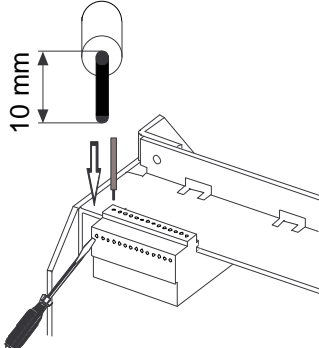
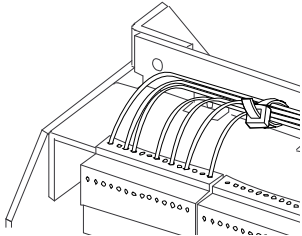
			
<p>Einschubbuchse aufrasten Attach with drawable socket connector Encliqueter le connecteur d'embrochage Encajar el conector empotrable Incastrare il connettore Snäpp fast det utdragbara</p>	<p>Kennzeichnen Affix legend Effectuer le repérage Fijar la identificación Applicare l'adesivo di contrassegno Sätt på märkskylten</p>	<p>Leitungen anschließen Connect wires Raccorder les conducteurs Conectar los cables Collegare i conduttori Anslut trådarna</p>	<p>Leitungen anbinden Tie up wires Attacher les conducteurs Fijar los cables Legare i conduttori Fäst upp trådarna</p>

Herausgegeben von
Bereich Antriebs-, Schalt- und Installationstechnik
Schaltwerk Berlin

D - 13623 Berlin

Änderungen vorbehalten
Siemens Aktiengesellschaft

Published by the
Drives and Standard Products Group
Schaltwerk Berlin

D - 13623 Berlin
Federal Republic of Germany

Subject to change